

4 Lees je wijs!?

basiscontractwerk | kopieerbladen

Kant en Klaar #5 | thema 4



Al gehoord van Lange Wapper? De hodja Nasr-ed-Din? Willem Tell?
Ken je Old Shatterhand en Winnetou?
Het Schateiland? Tiji Uilenspiegel?
Een spannend verhaal, een ontroerend boek,
geschiedkundige feiten en verzinsels,
legendes, sprookjes en sagen:
je vindt het allemaal in dit contractwerk.
Of verkies je een stripverhaal?
Of verdwaal je toch maar liever met je gedachten
in het labyrint van koning Minos?

Dit heb je nodig: balpen, potlood, kleurpotloden of kleurstiften,
meetlat, (jeugd)woordenboek of -encyclopedie



1. Elk boek een ander verhaal

Hieronder zie je verschillende boeken met telkens een andere verhaalsoort. Lees de achterzijde met daarop de titel en de korte inhoud. Schrijf de juiste verhaalsoort bij elk boek.

Kies uit:

historisch verhaal – griezelverhaal – westernverhaal – humoristisch verhaal
sciencefictionverhaal – avonturenverhaal – romantisch verhaal – detectiveverhaal



Old Shatterhand en Winnetou

De avonturen van twee boezemvrienden spelen zich af in het wilde westen van Amerika in de negentiende eeuw.



Dracula

Bram Stoker schreef deze klassieker over een onsterfelijke bloed-dorstige vampier.



Romeo en Julia

Een verhaal van Shakespeare vol liefde, romantiek en drama.



Sherlock Holmes

De beroemde speurder die samen met zijn assistent, dokter Watson, de grootste mysteries oplost.



Tjil Uilenspiegel

Geniet mee van de guitige streken en grappen van Tjil Uilenspiegel!



Schateiland

Een spannend verhaal over de jonge Jim Hawkins en zijn zoektocht naar de verborgen schat van de boosaardige kapitein Flint.



10 000 mijlen onder zee

Een futuristisch verhaal over een reis naar de bodem van de zee.



De Guldensporenslag

Op 11 juli 1302 versloegen de Vlaamse milities onder leiding van Pieter De Coninck en Jan Breydel het machtige Franse ridderleger.



2. Het sprookje van de prinses op de erwt

Dit moet je lezen!

Er was eens een prins die met een prinses wou trouwen, maar het moest een echte prinses zijn. Hij reisde rond in de hele wereld om er zo één te vinden. Prinsessen waren er genoeg, maar of het ook echte prinsessen waren, daar kon hij beslist niet achter komen. Altijd was er iets dat niet klopte. Dus ging hij maar weer naar huis. Hij was heel verdrietig, want hij wou zo graag een echte prinses hebben. Op een avond barstte er een vreselijk noodweer los. Het bliksemde en donderde, de regen stroomde naar beneden. In één woord: verschrikkelijk. Op een gegeven moment werd er aan de stadspoort geklopt. De oude koning opende de poort. Het was een prinses die buiten stond. Maar, lieve hemel, hoe zag ze eruit door de regen en het slechte weer! Het water droop van haar haren en haar kleren. Ze beweerde dat ze een echte prinses was. Nou, daar zul-



len we gauw genoeg achterkomen, dacht de oude koning, maar ze zei niets. Ze ging naar de slaapkamer, haalde er al het beddengoed af en legde een erwt op de bodem van het ledikant. Daarna pakte ze twintig matrassen. Ze stapelde die op de erwt. Vervolgens legde ze nog eens twintig donsbedden bovenop de matrassen. Daar moest de prinses 's nachts op slapen. 's Morgens vroegen ze haar hoe ze had geslapen. 'O, ontzettend slecht!' zei de prinses, 'ik heb bijna de hele nacht geen oog dicht kunnen doen! De hemel mag weten wat er in mijn bed zat! Ik heb op iets hards gelegen, zodat ik over mijn hele lijf bont en blauw ben! Het is werkelijk ontstellend!' Daaraan zag de oude koningin dat ze een echte prinses was. Door de twintig matrassen en de twintig donsbedden heen had ze immers de erwt gevoeld. Zo fijngevoelig kon alleen een echte prinses zijn! De prins nam haar tot vrouw. En de erwt kwam in het rariteitenkabinet, waar ze nog te zien is, als niemand haar gestolen heeft tenminste. Kijk, dat is nu een waar gebeurd verhaal.

Dit moet je doen!

Vorm met de lettergrepen één woord en schrijf het in elk bed

ging be weg *	le foon te	gaai pe pa
de lijk vrien on	ker the po a	tie ad ten ver
ment non an se dis	ger ga ge dra ba	heid meer rig der ja



3. De legende van Willem Tell



Dit moet je weten!

Willem Tell was een Zwitserse vrijheidsheld uit het begin van de veertiende eeuw. Zijn zoon Matthias was ter dood veroordeeld door de tirannieke landvoogd Gessler. De jongen had geweigerd de landvoogd te groeten. Willem Tell kon zijn zoon van de dood redden door met een kruisboog een appel van zijn hoofd te schieten. Of hij daarin slaagde, lees je hieronder.



Dit moet je lezen!

Op de binnenplaats van het kasteel werd Matthias aan een paal vastgebonden. Gessler legde de appel op zijn hoofd en lachte gemeen.

Willem Tell bleef stokstijf staan. Hij kon niets doen. Een zwarte ruiter kwam op hem af en reikte een boog aan. Willem greep hem en woog hem op zijn gevoelige handen. Hij was van hout, niet van hoorn, en de pees had in de regen gelegen. Zijn eigen boog had hij zorgvuldiger behandeld. Maar hij had geen keus. De zwarte ruiter stak hem een pijlkoker vol pijlen toe. Tell nam er twee. Eén ervan stak hij in zijn gordel. De andere legde hij in zijn boog.

‘Je denkt toch niet dat ik je een tweede schot toesta, wel?’ spotte Gessler, de landvoogd.

Tell negeerde hem en hief de kruisboog. Hij legde aan.

De kruisboog stak voor hem uit. Zijn ogen richtten zich op de appel. Hij mikte te hoog. Hij liet zijn linkerhand zakken. En keek in Matthias’ ogen.

Matthias...

Hij had vele malen geschoten, soms om te doden, soms om te verwonden. Hij stond bekend om zijn kundigheid als scherpschutter. Hij werd erom bewonderd. Hij miste nooit.

Maar dit was zijn zoon.

Zijn hand trilde. Als hij trilde, miste hij de beheersing. De pijl kon te hoog komen. Of te laag. Zijn zoon... Een zoon van wie hij hield...

Tell haalde diep adem en dwong zijn hand tot rust. Nu was het volmaakt. Hij had de appel precies in het vizier. Zijn vinger zocht de trekker.

‘Ga een stap achteruit.’

De stem van Gessler verbrak zijn concentratie. Zijn hele arm stond gespannen, zijn vinger haakte zich om de trekker. Langzaam ontspande hij zich weer. Hij deed een stap terug.

‘Nog een.’

Hij ging achteruit.

‘Nog een.’

Nog een stap. Nu stond hij op vijftwintig passen afstand. De appel was nog nauwelijks te zien.

‘Nu schieten...’

Gessler zweeg. Opnieuw hief Tell de kruisboog en nam de appel op de korrel. Maar ditmaal kon hij niet schieten. In stilte schreeuwde hij zijn vinger toe. Maar die wilde niet bewegen. Niet op zijn zoon...

‘Laat ze verrekken, vader! Schiet!’

De woorden van Matthias, uitdagend, zonder vrees, waren als een stortvloed van koud water. Ze spoelden over Tell heen en een seconde later schoot hij.

De appel klapte uit elkaar.

Matthias kreunde en viel flauw. Twee plukjes haar bleven aan de paal geprikt.

En toen spande Tell de kruisboog opnieuw. De tweede pijl lag al op de lade. Hij legde aan en ging met het vizier langs de tafel, langs de verzameling gasten. De punt van de pijl was gericht op Gesslers hart. Maar de zwarte ruiter stond achter hem. Hij was langzaam naar voren gekomen terwijl Tell mikte. Hij had zijn kruisboog boven zijn hoofd geheven. Voordat Tell kon schieten liet hij de pijl in zijn nek neerkomen.

Tell zakte door zijn knieën. Hij viel neer.

Uit ‘*Willem Tell*’, Anthony Horowitz, uitgeverij Facet, Antwerpen

Dit moet je doen!



Als je een even kundige boogschutter bent als Willem Tell, dan los je deze oefeningen vlot op.

A. Zeven boogschutters schieten hun pijlen om het verst.

De afstand tussen de dunne, zwarte lijntjes is 0,002 km. Hoever vliegen de pijlen?

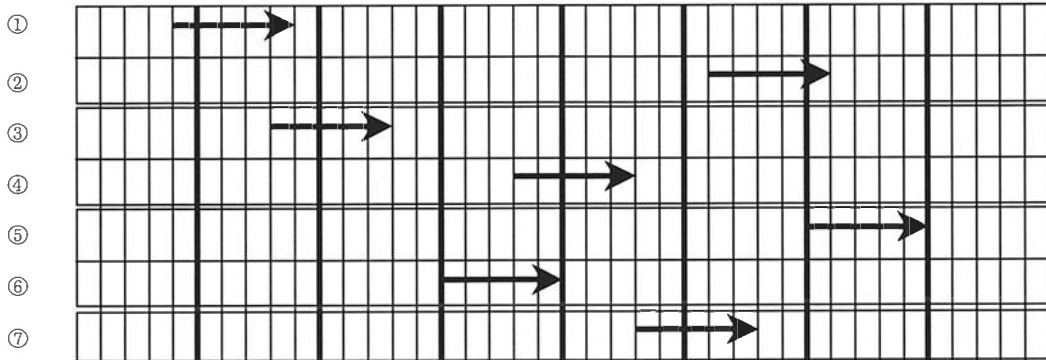

Boogschutter ① schiet m ver.
Boogschutter ② schiet km ver.
Boogschutter ③ schiet m ver.
Boogschutter ④ schiet km ver.

Boogschutter ⑤ schiet m ver.
Boogschutter ⑥ schiet km ver.
Boogschutter ⑦ schiet m ver.

B. De ene pijl is de andere niet.

Zoek de getallen die door de figuurtjes worden aangeduid.

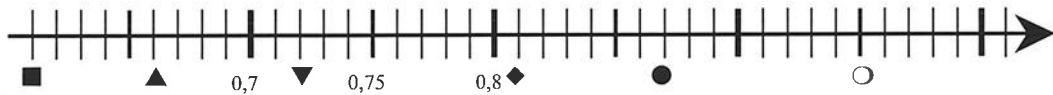

▲ = _____ ▼ = _____ ● = _____
■ = _____ ◆ = _____ ○ = _____

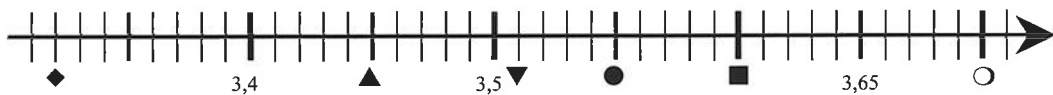

▲ = _____ ◆ = _____ ● = _____
■ = _____ ▼ = _____ ○ = _____

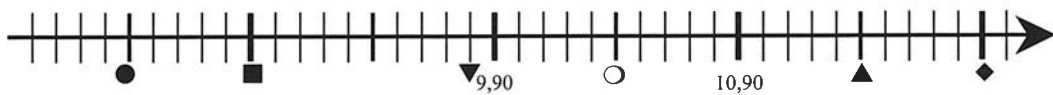

◆ = _____ ▼ = _____ ▲ = _____
● = _____ ■ = _____ ○ = _____



C. In de veertiende eeuw was de kruisboog een oorlogswapen.

Tegenwoordig beoefenen we boogschieten als sport. Hieronder zie je enkele voorwerpen die gebruikt worden om te sporten. Noteer de voorwerpen die afgebeeld zijn.

Kies uit de volgende woorden:

skateboard – fiets – floret – rugbybal – shuttle – bat
 ski's – halter – peddel – paard – ijschaats – dart

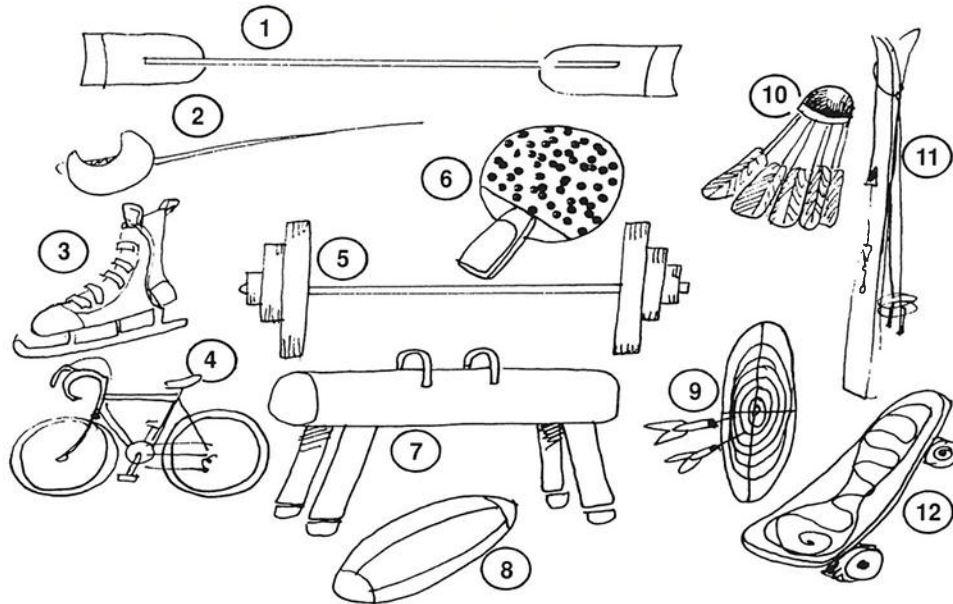

- | | |
|---------|----------|
| 1. | 7. |
| 2. | 8. |
| 3. | 9. |
| 4. | 10. |
| 5. | 11. |
| 6. | 12. |

D. Wat bedoelt Willem Tell met de volgende spreekwoorden?



1. _____
2. _____
3. _____



E. In Zwitserland spreken heel wat mensen Frans.
 Willem Tell kon dus elke pijl in de roos schieten. Jij ook?
 Trek een lijntje van elke woord naar de passende tekening.

- un chien →
- une poupée →
- une fille →
- une bouteille →
- une armoire →
- un lit →
- un livre →
- un garçon →
- une table →
- un cadeau →

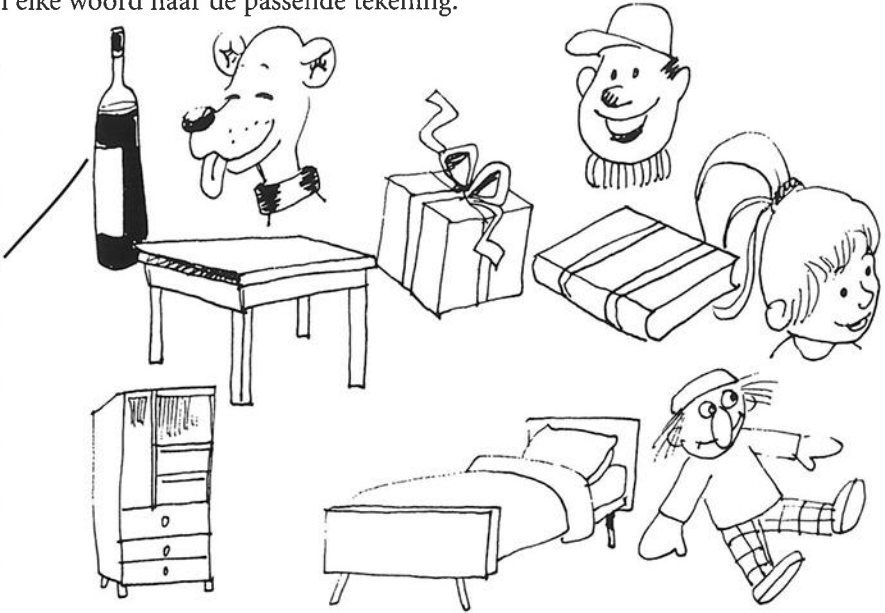

F. De namen van de maanden en van de dagen

Schrijf de namen van de dagen en van de maanden in de juiste volgorde en correct over in de passende kolom. Begin de maanden met janvier (januari) en de dagen met lundi (maandag). Kies uit en vul in:

novembre – février – décembre – mardi – mars – mercredi – avril – octobre – jeudi – mai
 vendredi – juin – samedi – juillet – dimanche – août – septembre

un an

une semaine

1. janvier
2.
3.
4.
5.
6.
7.
8.
9.
10.
11.
12.

1. lundi
2.
3.
4.
5.
6.
7.



4. De mythe van het labrynt van koning Minos



Dit moet je weten!

Elk volk heeft verhalen over hoe het ontstaan is, denk maar aan het scheppingsverhaal uit de bijbel. Dat vertelt hoe God de wereld schiep in zeven dagen. De Oude Grieken hadden mythen die volgens hen het ontstaan van de wereld beschreven. Eén van die mythen ging over het labrynt van koning Minos.



Dit moet je lezen!

In lang vervlogen tijden was het eiland Kreta een rijke en welvarende staat. Koning Minos was een machtig man. De bewoners van Kreta waren dol op alles wat mooi en duur was. Op de markten in Kreta trof je allerhande producten uit de hele wereld aan: zijde, juwelen, ivoor, kruiden en exotische snoep...

Er was maar één ding dat er voor zorgde dat het leven van koning Minos en zijn onderdanen ook een donkere kant had: de Minotaurus. De Minotaurus was een verschrikkelijk wezen: half mens, half stier. Hij leefde op Kreta en verwoestte alles wat hij op zijn weg tegenkwam. Hij had al talloze mensen vermoord.

Koning Minos piekerde zich suf hoe hij die Minotaurus kon aanpakken. Uiteindelijk vond hij de oplossing. Hij vroeg aan architect Daedalos om een labrynt te ontwerpen. Daedalos deed dat. Hij bouwde een ontzettend ingewikkeld bouwwerk, met gangen die op allerhande manieren door elkaar liepen en elkaar kruisten. Het was zo ingewikkeld dat wie er eenmaal binnengeraakte, er nooit meer uit zou komen. Dat labrynt werd de woonplaats van de Minotaurus.

Toen het labrynt klaar was, wilde Daedalos vertrekken. Maar koning Minos liet hem niet meer gaan. Daedalos wist immers hoe het labrynt in elkaar zat en dat mocht hij aan niemand vertellen. Daedalos en zijn zoon Ikaros werden in het labrynt opgesloten.

Dit moet je doen!



A. Je bent opgesloten in het labrynt van koning Minos!

Om eruit te komen moet je de oneven getallen kennen. Kleur alle blokken waarin een oneven getal staat en volg het pad tot je weer het labrynt verlaat.



17	6	34	56	19		76	44	58
20			49	92	7	16	14	
37	41	20	53	47	23		13	
28	36	43		88	100			
12		50		9	3			
4	11	1		31	42	26	24	
5		18	60	29	48			
		22						



B. Bij het tweede labyrint moet je het werkwoordenpad volgen.

	tenen	haren	venen	vinden	lampen			amen	manden	flessen
	doen				zijn	brillen	een	olen		
→	slagen		oren	uren	horen	brillen	banen	olen	zagen	
	dozen	zonen	verslaan		zaken	knollen		planken		zingen
	boeken		fietsen		huren	kranen				
	glazen	heden	heren		huren	hangen	voren		drinken	fluiten
	ballen		beren	koren	borden					
					straten		kijken			



C. Kleur het getallenpad door de volgende labyrinten.

De pijlen duiden de in- en uitgangen aan. Volg telkens de getallen deelbaar door...

deelbaar door 5

500	105	420	995	907	518
123	654	823	650	643	888
491	277	611	345	956	533
391	644	838	800	210	775
758	309	632	444	187	460
262	968	541	379	467	345

deelbaar door 10

100	620	170	833	482	751
549	262	880	529	177	329
854	340	500	646	495	271
637	720	846	572	955	644
909	250	960	490	901	673
123	163	418	110	420	700

deelbaar door 2

424	348	853	867	333	449
621	804	399	901	505	627
243	772	456	834	532	930
119	591	883	201	483	780
339	277	165	799	801	376
655	487	343	961	737	178

deelbaar door 25

600	245	180	835	155	345
425	710	955	460	660	240
175	300	950	550	815	990
280	565	435	775	100	555
341	905	880	485	500	165
240	660	995	655	225	675

even en deelbaar door 6

6	8	14	88	45	99
12	54	36	15	83	74
23	38	24	22	37	92
19	18	48	17	44	59
73	30	50	90	72	84
46	42	66	60	87	78

deelbaar door 4

804	751	123	673	389	447
732	516	765	830	277	461
359	164	444	531	591	399
541	286	880	376	187	777
807	427	791	636	904	107
101	845	322	999	700	224



5. De fabel van de raaf en de vos

Dit moet je lezen!

De raaf genoot van de stralende zon hoog op een dikke tak. In haar bek had zij een groot stuk goudgele kaas.

De vos maakte een wandeling in de buurt. Hij rook de kaas en volgde zijn neus tot bij de boom. Daar zag hij de raaf, onbereikbaar op de hoge tak. 'Oh! Goede morgen, beste raaf! Wat toevallig dat ik jou ontmoet. Je ziet er werkelijk stralend uit. Je zwarte pluimen schitteren in de zon als de zachtste zijde! Wat ben jij toch mooi!'

De vos keek glimlachend naar de raaf. In zijn ogen speelde een boosaardig licht. Maar dat zag de raaf niet. Die genoot volop van de vleiende woorden.

'Je bent een heel bijzondere vogel, mijn lieve raaf. Je pluimen zijn uitzonderlijk mooi! En dan die prachtige snavel. Zo recht en ongeschonden! Als je daarmee mooi kunt zingen, ben je ongetwijfeld de koning van het bos!'

Ach, de raaf trilde van genoegen toen zij dit hoorde. Zij zou die lieve vos zijn zachte zang eens laten horen. Zij opende haar bek en... de kaas viel naar beneden!

Bliksemsnel sprong de vos ernaar toe en klemde de kaas tussen zijn voorste poten. Hij keek lachend naar omhoog en knipoogde naar de zwarte vogel. 'Haha, domme raaf!

Ik heb je mooi beetgehad met mijn vleierij. Zo zie je maar, met vleien kun je vaak iets heerlijks winnen... een groot stuk kaas, bijvoorbeeld!' En de vos verdween met zijn buit door het hoge gras. Je kon hem nog een hele tijd horen lachen.

De raaf zat nog steeds hoog op de dikke tak in de stralende zon. Ze hield nu beschaamd de kop tussen haar pluimen verborgen. 'Wat dom van me', dacht zij telkens weer. 'Wat dom!'



Naar de fabels van La Fontaine

Dit moet je doen!



A. Ken je de fabel over de olifant en de muis?

Wel, telkens als de olifant een woord opschreef, maakte de muis er een verkleinwoord van!

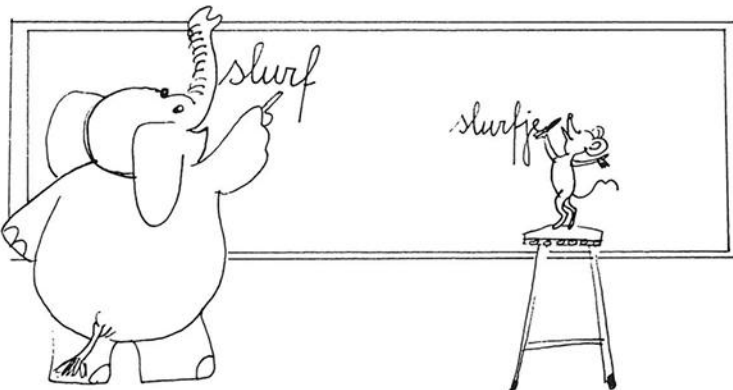

eend	glas
boom	machine
foto	boterham
jongen	leerling
auto	papegaai
lam	ster
snor	bakker
schip	woning



B. In een fabel kunnen dieren praten.

Ze hebben ook menselijke eigenschappen: lui, dom, jaloers, sluw, blij...
Kleur het vakje in bij het dier dat past in de opgegeven vergelijking

- | | | | |
|-------------------------------|---------------------------------|----------------------------------|---------------------------------|
| 1. Zo ziek als een ... | <input type="checkbox"/> hond | <input type="checkbox"/> koe | <input type="checkbox"/> worm |
| 2. Zo bang als een ... | <input type="checkbox"/> leeuw | <input type="checkbox"/> vos | <input type="checkbox"/> wezel |
| 3. Zo slim als een ... | <input type="checkbox"/> paard | <input type="checkbox"/> koe | <input type="checkbox"/> vos |
| 4. Zo blind als een ... | <input type="checkbox"/> merel | <input type="checkbox"/> mol | <input type="checkbox"/> das |
| 5. Zo fier als een ... | <input type="checkbox"/> pauw | <input type="checkbox"/> konijn | <input type="checkbox"/> koe |
| 6. Zo sterk als een ... | <input type="checkbox"/> hond | <input type="checkbox"/> beer | <input type="checkbox"/> ram |
| 7. Zo nijdig als een ... | <input type="checkbox"/> spin | <input type="checkbox"/> vos | <input type="checkbox"/> pauw |
| 8. Zo wijs als een ... | <input type="checkbox"/> hond | <input type="checkbox"/> uil | <input type="checkbox"/> ezel |
| 9. Zo dom als een ... | <input type="checkbox"/> ezel | <input type="checkbox"/> koe | <input type="checkbox"/> vis |
| 10. Zo stil als een ... | <input type="checkbox"/> kip | <input type="checkbox"/> mus | <input type="checkbox"/> muis |
| 11. Zo sluw als een ... | <input type="checkbox"/> vos | <input type="checkbox"/> eend. | <input type="checkbox"/> kat |
| 12. Zo groot als een ... | <input type="checkbox"/> walvis | <input type="checkbox"/> olifant | <input type="checkbox"/> huis |
| 13. Zo glad als een ... | <input type="checkbox"/> vis | <input type="checkbox"/> paling | <input type="checkbox"/> worm |
| 14. Zo bezig als een ... | <input type="checkbox"/> mier | <input type="checkbox"/> vogel | <input type="checkbox"/> bij |
| 15. Zo hongerig als een ... | <input type="checkbox"/> hond | <input type="checkbox"/> paard | <input type="checkbox"/> leeuw |
| 16. Zo onschuldig als een ... | <input type="checkbox"/> lam | <input type="checkbox"/> konijn | <input type="checkbox"/> kuiken |
| 17. Zo arm als een ... | <input type="checkbox"/> luis | <input type="checkbox"/> vlo | <input type="checkbox"/> worm |
| 18. Stelen als een ... | <input type="checkbox"/> kat | <input type="checkbox"/> wezel | <input type="checkbox"/> raaf |
| 19. Zo dartel als een ... | <input type="checkbox"/> gans | <input type="checkbox"/> paling | <input type="checkbox"/> veulen |



C. Ken jij de Franse naam van deze dieren?

Kies uit de volgende woorden en schrijf ze bij de tekeningen. Er is één woord teveel!

un chien – un chat – un cheval – un canari – une vache – un crocodile – un oiseau
une poule – un faisan – une souris – un poisson – un lion – un tigre

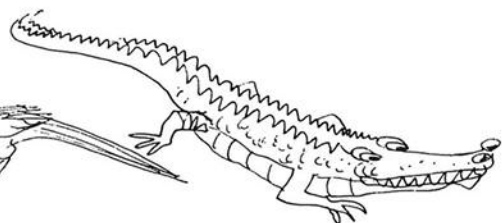
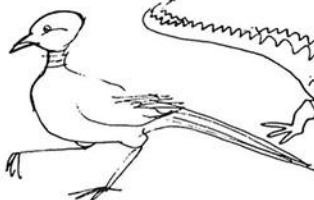
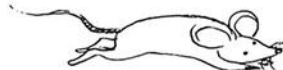
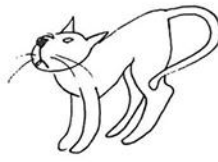
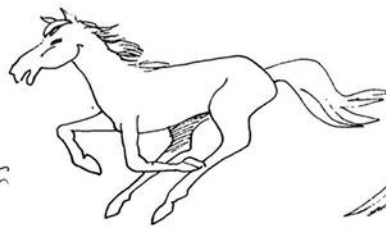
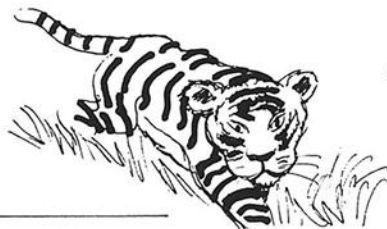



6. De sage van Lange Wapper

Heb je al eens een bezoekje gebracht aan het Steen in Antwerpen? Dan heb je vast het standbeeld van Lange Wapper opgemerkt aan de voet van het kasteel. Maar wie was nu eigenlijk die Lange Wapper?

Dit moet je lezen!

Lang geleden woonde er in Antwerpen aan de Brouwersvliet, dichtbij de Wapperbrug, een jongen, genaamd Jan. Heel de buurt kende de jongen en noemde hem nooit anders dan 'Jan van de Wapperbrug'. Jan was een echte rakker, maar goed van aard omdat hij geen onrecht kon verdragen. Hij woonde in bij zijn pleegouders, moeder Nele en vader Jef. Toen hij zes jaar was, deed hij al boodschappen voor moeder en ging hij vader 's middags aan de Wapperbrug eten brengen.



In 't oude Sint-Andrieskwartier, ergens aan de Kloosterstraat, stond een vervallen huisje, waarin een oude vrouw woonde. Die scharrelde al bedelend haar kostje bijeen. Elke dag doolde ze met haar bedelzak de kronkelende straatjes en steegjes door. Telkens ze langs de Brouwersvliet passeerde, schonk moeder Nele haar een aalmoes of wat voedsel. Jan hield veel van het oude vrouwtje en beschermde haar tegen belhamels en domme mensen die haar nariepen dat ze een heks was of stenen naar haar gooiden.

't Was januari en het vroom dat het kraakte. Jan van de Wapperbrug slenterde langs de werf aan de Scheldekant. Uit tegengestelde richting zag hij de oude vrouw, gekromd en leunend op haar stok, naderen. De schamele kapmantel kon haar nauwelijks warm houden. Plotseling struikelde ze over een touw, sloeg languit voorover over de gladde bevroren grond en gleed het ijzige Scheldewater in. Jan zag het gebeuren, snelde toe, dook haar na en had spoedig de drenkelinge te pakken. Hij hees haar op het droge en nam haar mee naar de Brouwersvliet waar moeder Nele haar vlug uit haar natte kleren hielp en met een hete kruik in bed stopte. De volgende ochtend vergezelde Jan haar naar haar huisje in de Kloosterstraat waar hij een vuur aanmaakte en haar een lekkere maaltijd bezorgde. De oude vrouw wilde Jan belonen voor zoveel goedheid. Ze stond moeizaam recht, slofte naar de wankele kast in de hoek, nam de bodemplank eruit en lichtte een geheim luikje op. Ze keerde weer met een houten kistje dat ze op de gammele tafel plaatste en opende. Er lag een goudlederen gordel in met een zware zilveren gesp. En midden op die gesp zat een eigenaardige steen van git. 'Die gordel, mijn jongen, is voor jou', zei het vrouwtje. 'Hij is mooi om aan te zien, maar wat méér is: hij bezit toverkracht! Als je de steen naar links draait, word je zo groot als je maar wilt, en draai je hem naar rechts, dan kun jij je kleiner maken dan een muis. Voortaan zal men je niet meer Jan van de Wapperbrug noemen, maar Lange Wapper. Gebruik je wonderkracht alleen om het goede te doen.' Jan verliet de schamele woning en was nauwelijks een straat ver, toen hij achter zich een ontploffing hoorde. Vlammen laaiden op, grauwe rookwolken stegen boven de daken uit. Het huisje van de geheimzinnige bedelares was verdwenen, met de grond gelijkgemaakt, en van haar zelf heeft men nooit enig spoor of overblijfsel gevonden.

De jaren gingen voorbij. Iedereen in Antwerpen kende Lange Wapper. Men noemde hem een waterduivel omdat hij zich bij voorkeur ophield in grachten en vlieten. Hij was berucht om zijn vele streken. In de buurt van de oude Stenen Molen van Borgerhout hield zich een bende struikrovers verscholen. Ze overvielen onschuldige reizigers die ze beroofden van al hun geld. Toen de booswichten op een keer zelfs een dode achterlieten, was de maat vol voor Lange Wapper en besloot hij zich eens met die kerels te bemoeien. Gekleed als een rijk man, wandelde hij de stadspoort uit, het open veld in. Het duurde niet lang of hij zag drie woeste kerels aankomen. Hij vervolgde rustig zijn weg, maar werd door hen staande gehouden. 'Je geld of je leven!' eisten de kerels. 'Mijn leven is me te kostbaar', zei Lange Wapper, 'dus neem mijn geld maar.' Hij deed alsof hij zijn beurs wilde losmaken, maar gaf de kerels opeens zo'n draai rond de oren, dat ze met hun hoofden tegen elkaar bonsden. De Lange Wapper zette het op een lopen; de kerels achtervolgden hem. Maar in plaats van hem in te halen vergrootte de afstand steeds. Want Lange Wapper werd langer en langer en nam sprongen van wel vijftien meter ... Verbaasd bleven de rovers achter.

Een paar dagen later dachten diezelfde kerels een nieuwe slag te slaan. Ze hielden zich achter een paar knotwilgen verborgen, klaar om een naderende rijke koopman te overvallen. Klaar om hem te bespringen, zagen ze hun slachtoffer plotseling kleiner en kleiner worden tot er geen spoor meer van hem overbleef. Het was natuurlijk Lange Wapper geweest die aan zijn gitsteen had gedraaid. De volgende zaterdagavond beleefden ze het toppunt. Een metselaar en zijn helper uit Deurne kwamen naar de stad toe. Angstig, met hun weekloon op zak, keken ze om zich heen. Opeens sprongen de rovers uit het struikgewas tevoorschijn. De metselaars zetten het op een lopen, achtervolgd door de rovers. Ze stoven over een smal bruggetje. Toen de rovers echter halverwege het bruggetje waren verdween het plotseling onder hun voeten. Hals over kop tuimelden ze in het water. Spartelend en vloekend zwommen ze naar de oever. Ditmaal hadden ze hun lesje wel geleerd en sinds die dag heeft niemand hen meer in het Antwerpse gezien. En dat bruggetje? Dat was natuurlijk een list van Lange Wapper...

Vrij naar 'Even verpozen', Leo Roelants, Uitgeverij Heideland, Hasselt

Dit moet je doen!



A. Lang – langer – langst

Vervolledig de tabel zoals in het voorbeeld.

lang	langer	langst
klein
.....	mooïst
.....	vervelender
zwart
.....	best
.....	dunner
dom
.....	snelst
.....	trager
knap

B. Talige Korte Wapper – Lange Wapper

(korte klinker – lange klinker)

Kies het juiste woord! Let op, de in te vullen woorden staan niet altijd juist naast de lijntjes.

In de hoek liggen tien dode	ratten	raten
Moeder Nele slaapt onder een	dekken	deken
Op de plank staan allerlei	vaten	vatten
Vader Jef schept het koren in	molen	mollen
Ik kan morgen onmogelijk	zaken	zakken
Op de wagen liggen veel	latten	laten
In de kast hingen drie	potten	poten
Onder de dakpannen zitten	rokken	roken
Vroeger stond hier een	manen	mannen
De autobus zat vol	kommen	komen



C. Wiskundige Korte Wapper – Lange Wapper
 (kleine getallen – grote getallen)

Vorm een zo klein mogelijk natuurlijk getal met de cijfers van de reeks. Je mag elk cijfer slechts éénmaal gebruiken. Begin nooit met nul!

- a) 7 0 1 2 3 9 4
- b) 3 2 6 4 0 0 3
- c) 0 0 9 9 9 1 1

Vorm een zo groot mogelijk natuurlijk getal met de cijfers van de reeks. Je mag elk cijfer slechts éénmaal gebruiken.

- a) 5 7 1 0 3 9 4
- b) 0 2 6 4 9 0 3
- c) 0 0 9 9 9 1 1

Rangschik in elke reeks de getallen van klein naar groot.

- a) 1 400 000 – 756 999 – 1 099 000 – 1 490 000

- b) 9 345 123 – 9 435 123 – 9 453 312 – 9 453 321

- c) 1 miljoen – 1,39 miljoen – 1,4 miljoen – 956 999

Noteer onderstaande getallen met cijfers.

- 3,2 miljoen =
- 1,2 miljoen =
- 5,3 miljoen =
- 2,234 miljoen =
- 1,08 miljoen =
- 0,4 miljoen =
- 6,1 miljoen =
- 9,101 miljoen =



D. Tu visites aussi Anvers?

Lis les phrases et écris-les à la bonne place.

(Breng jij ook een bezoek aan Antwerpen. Lees en schrijf de zinnen op de juiste plaats)

Tu connais les artistes : Rubens, Van Dijck, Jordaens, Plantin...?

Cette ville est le centre mondial du diamant.

Il y a beaucoup de bateaux qui arrivent chaque jour dans le port.

Brabo jette la main d'Antigone dans l'Escaut.

Le zoo fête son 160ème anniversaire.

L'Hôtel de Ville se trouve à la Grande-Place et la cathédrale est tout près.



1

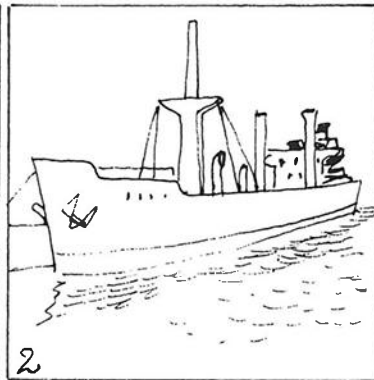

2

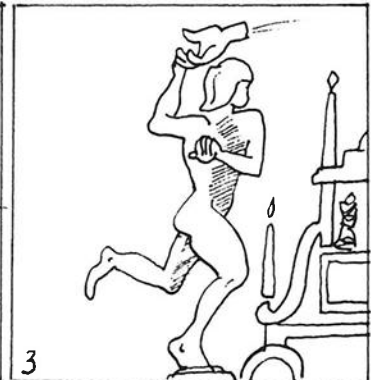

3

1

2

3

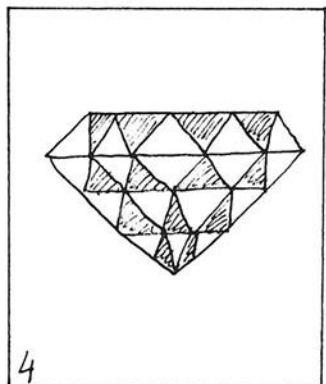

4

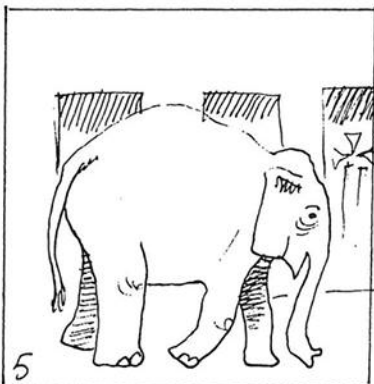

5

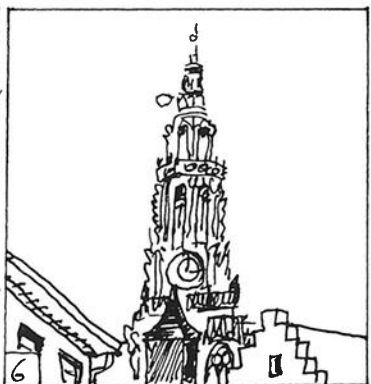

6

4

5

6



7. Een Turks verhaal

Dit moet je weten!

In Turkije bestaan er wel honderd verhaaltjes over de hodja Nasr-ed-Din. Hij werd in 1208 geboren in Anatolië, een hoogvlakte in Turkije. Hij werd eerst rechter, later onderwijzer en ten slotte godsdienstleraar, een hodja dus. Hij stond bekend om zijn grappen en listen, maar ook wijsheden.

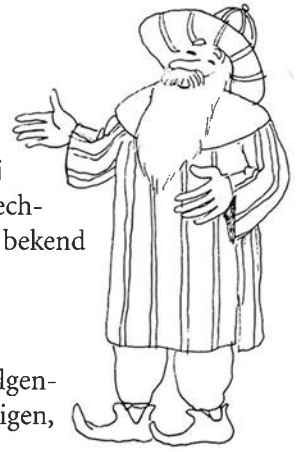

Dit moet je lezen!

- 1 Toen de hodja Nasr-ed-Din eens op zijn preekstoel stond, sprak hij de volgende woorden tot zijn gemeente: ‘Zeg mij naar waarheid, o broeders, o gelovigen, is dat, waarover ik tot u preken ga, u al bekend?’
 En als uit één mond kwam het antwoord: ‘Nee, wij weten niet, en wij kunnen ook niet weten,
- 5 waarover jij tot ons gaat preken.’
 ‘Wel,’ zei toen de hodja, ‘wat heb ik er aan om over iets te praten, waar jullie toch niets van af weten?’
 En nadat hij dit gezegd had, klom hij van de preekstoel en verliet de moskee, terwijl de gemeente verbaasd bleef zitten.
- 10 De volgende vrijdag kwamen de leden van de gemeente van hodja Nasr-ed-Din heel vroeg in de moskee bijeen, want iedereen was nieuwsgierig naar wat de geestelijke leraar nu wel zou zeggen. Er waren eerder meer dan minder mensen, want het voorval van de vorige week had grote indruk gemaakt. Alle mensen in de moskee waren vol spanning, toen hodja Nasr-ed-Din tevoorschijn kwam. Langzaam beklom hij de preekstoel en sprak toen:
- 15 ‘Zeg mij naar waarheid, o broeders, o gelovigen, is dat, waarover ik tot u preken ga, u al bekend?’
 Het antwoord van de gemeente was zo direct, dat het leek dat het van te voren zo afgesproken was, want als met één stem riepen ze luid:
 ‘Ja, wij weten wel, waarover jij tot ons gaat preken!’
- 20 ‘Als dat zo is,’ zei de hodja, ‘dan is het niet nodig uw tijd of de mijne te verkwisten!’
 En nadat hij weer van de preekstoel was geklommen, verliet hij de moskee. De gelovigen bleven nog even om te bidden en daarna ging de één na de ander weg. Buiten de moskee bleven ze nog wat praten over de twee vragen van de hodja. Want velen waren niet alleen naar de moskee gekomen voor het gebed, maar ook om de geestelijke leraar te horen preken. En nu bleek,
- 25 dat hij geen preek wilde houden, als ze niet wisten waarover hij het zou hebben, maar ook niet, als ze het wel wisten.
- De vrijdag daarop beklom Nasr-ed-Din weer de preekstoel en hij zag, dat de moskee nu zo vol was, dat er geen mens meer bij kon. Niet in het kleinste hoekje.
 ‘Zeg mij naar waarheid, o broeders, o gelovigen’, begon hij weer. ‘Is dat, waarover ik tot u preken ga, u al bekend?’
- 30 En het antwoord van de gemeente kwam weer zo direct, dat het leek, of het van tevoren zo afgesproken was. De ene helft stond op en zei: ‘Ja, wij weten wel, waarover jij tot ons gaat preken!’ En ook de andere helft van de gemeente stond op en zei: ‘Ach hodja, hoe zouden wij, arme onwetenden, ooit kunnen weten, waarover jij tot ons gaat preken!’
- 35 ‘Dat is goed geantwoord!’ sprak de hodja weer. ‘En als nu de helft van de gemeente, die wel weet waarover ik zal gaan preken, dit vertelt aan de helft die het niet weet, dan zal ik erg dankbaar zijn.
 Want nu heeft het natuurlijk voor mij geen zin, verder nog iets te zeggen!’
 En na deze woorden klom hodja Nasr-ed-Din weer van de preekstoel en verliet de moskee.

Uit: “Reis met de zon”, De Lantaern, Utrecht

Dit moet je doen!

A. Beantwoord de drie hoofdvragen:

- a) Wie is het hoofdpersonage in dit verhaal?
- b) Komen er ook nog andere personages in voor?
- c) Waar speelt het verhaal zich af?
- d) Wanneer gebeurt het verhaal?

B. Verklaar de volgende woorden. Je mag gebruik maken van hulpmiddelen zoals een (jeugd) woordenboek of een -encyclopedie.

- a) een hodja:
- b) de gemeente:
- c) preken:
- d) een moskee:
- e) de gelovigen:

C. Wie worden in regel drie bedoeld met u?

- Alleen mannen, alleen vrouwen of mannen en vrouwen?
- Hoe weet je dat?

D. Wat bedoelt de schrijver met 'En als uit één mond kwam het antwoord' (regel 4)?

- Zeg dat eens anders.

E. Waarom kwamen er elke week meer en meer mensen naar de moskee?

.....

F. Het verhaal bestaat uit drie delen. Noteer met nummers van welke regel tot welke regel deze delen lopen.

- a) eerste vrijdag:
- b) tweede vrijdag:
- c) derde vrijdag:

G. Waarom had de preek van de hodja zo'n grote indruk gemaakt? (regel 10-15)

.....

H. Noteer naast de zinnen: juist of niet juist.

- a) De hodja maakt de mensen nieuwsgierig.
- b) Hij kan niet preken.
- c) De hodja stelt twee vragen.
- d) De gemeente antwoordt iedere keer verschillend.
- e) De hodja krijgt ontslag.



I. Vul de puzzel in met woorden uit de tekst bladzijde 17.

- a) kansel
- b) verlangend om iets te weten
- c) toespraak van een hodja
- d) gebedshuis voor moslims
- e) biddag voor moslims
- f) gelovigen

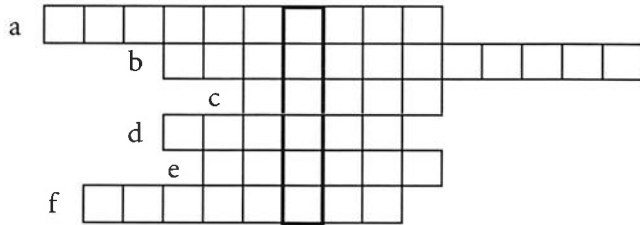

Lees het gevormde woord in de vet omlijnde kolom.
 Waarom werd deze naam gekozen?

.....

J. Vul aan zoals in het voorbeeld.

- | | |
|----------------------------------|---------------------|
| Een sprookje uit Turkije is | een Turks sprookje. |
| Een wolf uit Siberië is | een wolf. |
| Koffie uit Brazilië is | koffie. |
| Een tempel in Griekenland is | een tempel. |
| Frietten uit België zijn | frieten. |
| Kaas uit Nederland is | kaas. |
| Rijst uit China is | rijst. |
| Wijn uit Spanje is | wijn. |
| Een eik uit Amerika is | een eik. |
| Boterkoekjes uit Denemarken zijn | boterkoekjes. |
| Kleding uit Groot-Brittannië is | kleding. |



8. Beeldverhalen

Dit moet je lezen!

Ben jij ook een liefhebber van stripverhalen? Dan zal het jou geen moeite kosten om de volgende stripreeksen te herkennen. Maak nu de opdrachten op bladzijde 21.



uit:
Jommeke: De koningin van onderland
Suske en Wiske: De koddige kater
Nero: Kweetnie
De Blauwbloezen: Het oor van Lincoln

Kiekeboe: Kielekiele Boe
De Rode Ridder: De Galeislaaf
De kleine Robbe: Dan maar niet...

Dit moet je doen!

Benoem eerst de stripverhalen naast de reeksletter hieronder. Kies uit de titels onderaan op bladzijde 19.

Schrijf daarna de juiste vorm van het werkwoord op.

Kies uit:

t.t. (tegenwoordige tijd), v.t. (verleden tijd), v.d. (voltooid deelwoord, bv. heeft gewerkt of is gekomen) en nv. (noemvorm of infinitief, bv. zal werken, zal komen).

stripreeks A:

.....

- ① (zijn/t.t.)
- ② (zijn/t.t.)
- ③ (kruipen/t.t.)
- ④ (hebben/t.t.)
- ⑤ (weten/t.t.)

stripreeks B:

.....

- ① (stelen /v.t.)
- ② (kunnen/v.t.)
- ③ (hypnotiseren/v.t.)
- ④ (hebben/t.t.)
- ⑤ (vertellen/v.d.)
- ⑥ (zijn /t.t.)

stripreeks C:

.....

- ① (komen/t.t.)
- ② (stijgen/t.t.)
- ③ (moeten/t.t.)
- ④ (houden /nv.)
- ⑤ (wachten/nv.)
- ⑥ (zijn/t.t.)
- ⑦ (glijden/t.t.)

stripreeks D:

.....

- ① (organiseren/t.t.)
- ② (vangen/t.t.)
- ③ (zullen/t.t.)
- ④ (leiden/nv.)

stripreeks E:

.....

- ① (schijnen/t.t.)
- ② (maken/v.d.)
- ③ (verdenken/t.t.)
- ④ (zeggen/nv.)

stripreeks F:

.....

- ① (tarten/ t.t.)
- ② (lopen/v.t.)
- ③ (leggen /t.t.)
- ④ (zien/v.d.)

stripreeks G:

.....

- ① (geloven/t.t.)
- ② (zeggen/v.d.)
- ③ (werken/t.t.)
- ④ (zitten/t.t.)



9. Wegwijs in verhalen allerhande

Sprookjes en legenden zijn verhalen. Ook mythen zijn dat.
En wat hebben sagen, fabels, anekdotes en strips met verhalen te maken?

Dit moet je doen!

Verschillende soorten verhalen

In deze contractbundel vind je voorbeelden van verschillende verhaalsoorten.

Zoek er de betekenis van op in een (jeugd)woordenboek.

Schrijf de onderstaande titels en de uitspraak bij de passende verhaalsoort.

De raaf en de vos – De prinses op de erwt – Het labyrint van koning Minos – Lange Wapper
Suske en Wiske: de koddige kater – Willem Tell
Onze leerkracht vorig jaar zei altijd: 'Wie niet horen wil, moet voelen! Hé'

Een sprookje is

Een voorbeeld van een sprookje is

Een legende is

Een voorbeeld van een legende is

Een mythe is

Een voorbeeld van een mythe is

Een sage is

Een voorbeeld van een sage is

Een fabel is

Een voorbeeld van een fabel is

Een anekdote is

Een voorbeeld van een anekdote is

Een beeldverhaal is

Een voorbeeld van een beeldverhaal is
